

## HINWEIS ZU PRODUKTANPASSUNG UND -NACHRÜSTUNG

### 3M™ PROTECTA®-ALUMINIUMDREIBEIN AM100

Das 3M™ Protecta®-Aluminiumdreibein AM100 wird zum Einstieg in/Ausstieg aus beengte(n) Räume(n) eingesetzt. Im Rahmen unserer Bemühungen, hochwertige Sicherheits- und persönliche Schutzausrüstung anzubieten, führen wir regelmäßige Qualitätsprüfungen unserer Produkte durch. Obwohl die Norm nicht vorschreibt, auf welcher Oberfläche das Dreibein getestet werden soll, ist das AM100-Dreibein derzeit nach EN795:2012 Typ B zertifiziert, wenn es auf Betonoberflächen eingesetzt wird. Bei den jüngsten internen Tests dieses Dreibeins auf einer glatten Stahlblechoberfläche haben wir jedoch festgestellt, dass das Dreibein die statische Lastanforderung von 12 kN für 3 Minuten nicht erreicht. Diese statische Belastungsanforderung kann durch den Einbau einer Stahlkette erreicht werden, die die Füße der drei Schenkel des AM100-Dreibeins verbindet. Es wurden keine Unfälle oder Verletzungen im Zusammenhang mit diesem Problem gemeldet. Das Dreibein ist sicher in der Anwendung und hält einen Sturz auf. Beachten Sie, dass es sich hierbei nicht um einen Produktrückruf handelt.

3M veröffentlicht diesen NachrüstungsHinweis, um sicherzustellen, dass das AM100-Dreibein den erwarteten Verwendungszwecken und allen Aspekten der Norm entspricht. 3M stellt allen Endverbrauchern, die ein nach EN795:2012 Typ B zertifiziertes AM100-Dreibein erworben haben, kostenlos Ketten zur Verfügung. Dieser Nachrústhinweis gilt nicht für AM100-Dreibeine, die nach EN795:1996 zertifiziert sind, da in der Version 1996 dieser Norm eine geringere statische Belastung erforderlich ist. Dieser Hinweis gilt nur für Dreibeine, die nach EN795:2012 zertifiziert sind. Diese Dreibeine wurden von August 2019 bis November 2019 verkauft.

Um dieses Problem bei Geräten im Einsatz zu lösen, liefert Ihnen 3M Fall Protection einen Nachrüstsatz



EN795:2012 -Etikett  
– Benötigt Ketten



AM100-Dreibein,  
Etikettenposition



EN795:1996 Etikett  
– Keine Ketten

#8000021 mit einem Stück Kette und Verbindungselement, sodass er leicht an den Ösen an den Füßen der Dreibeinbeine befestigt werden kann. Eine Bedienungsanleitung zum Verbinden der Ketten mit dem Dreibein wird ebenfalls mitgeliefert.

Endverbraucher: Bitte kontaktieren Sie den 3M Fall Protection-Kundendienst unter DE: +49 (0) 2131 – 8819242, AT: +43 (0) 1 – 4170076 bzw. CH: +4 (0) 43 – 5089684

oder senden Sie uns eine E-Mail an [informationfallprotection@mmm.com](mailto:informationfallprotection@mmm.com), um Ihr Nachrüst-Set #8000021 zu erhalten. Wenn Sie uns Ihre Kontaktdaten, Lieferadresse und Anzahl der Dreibeine mitteilen, senden wir Ihnen das/die Nachrüstset(s) kostenlos zu.

Vertriebspartner: Wenn Sie ein 3M™ Protecta® Aluminiumdreibein AM100 mit einem Aufkleber der Norm EN795:2012 Typ B auf Lager haben, wenden Sie sich bitte an unseren Fall Protection-Kundendienst unter DE: +49 (0) 2131 – 8819242, AT: +43 (0) 1 – 4170076 bzw. CH: +4 (0) 43 – 5089684

oder senden Sie uns eine E-Mail an [informationfallprotection@mmm.com](mailto:informationfallprotection@mmm.com), um ein Nachrüstset zu erhalten. Bitte leiten Sie diesen Nachrústhinweis unverzüglich an Ihre Kunden weiter, die das betroffene Produkt bei Ihnen erworben haben. Helfen Sie Ihren Kunden ggf. dabei, den Vorgang abzuschließen. Wenn Sie keinen Verkaufsverlauf von 3M erhalten haben, rufen Sie uns an unter DE: +49 (0) 2131 – 8819242, AT: +43 (0) 1 – 4170076 bzw. CH: +4 (0) 43 – 5089684 oder senden Sie uns eine E-Mail an [informationfallprotection@mmm.com](mailto:informationfallprotection@mmm.com).



Fall Protection

**USER INSTRUCTION MANUAL**

**5903733 Rev. A**

**1**

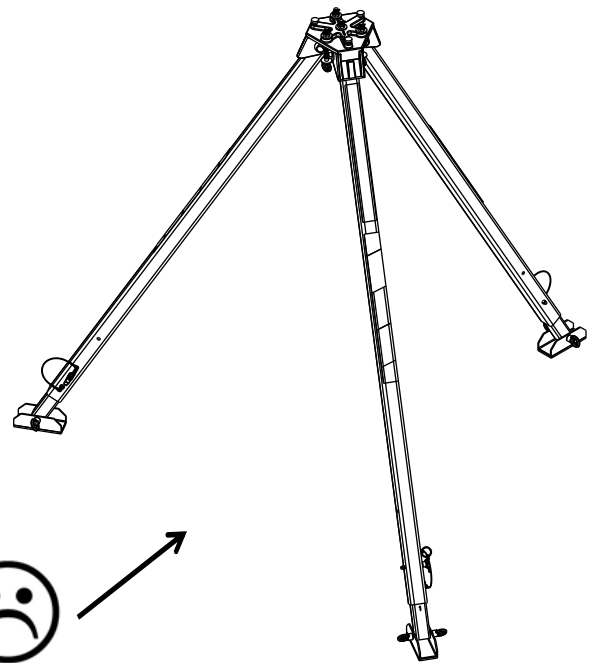
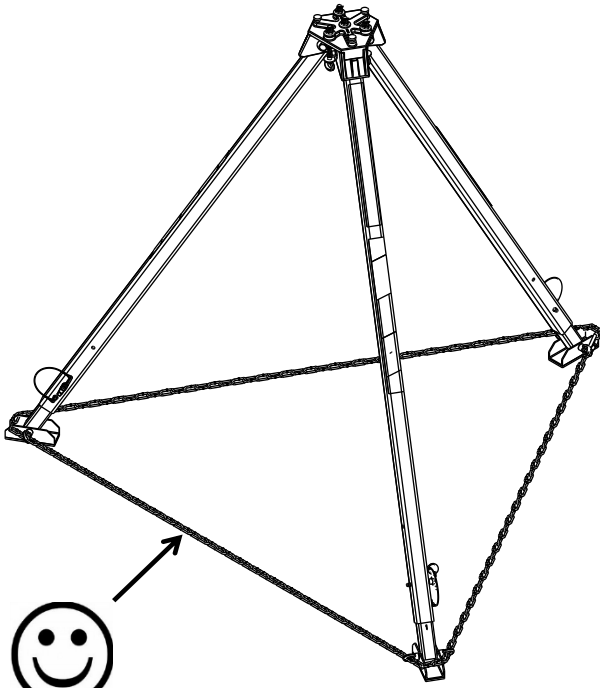

+

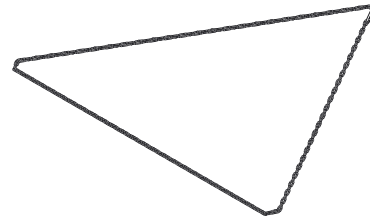

**2**

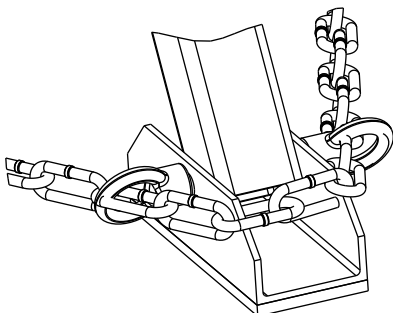

**3x**

**3**

